

IT

KIT ADATTAMENTO

ACCUMULO INERZIALE 25 LITRI A VICTRIX HYBRID E VICTRIX HYBRID PLUS COD. 3.030915

AVVERTENZE GENERALI.

Tutti i prodotti sono protetti con idoneo imballaggio da trasporto. Il materiale deve essere immagazzinato in ambienti asciutti ed al riparo dalle intemperie. Il presente foglio istruzioni contiene informazioni tecniche relative all'installazione del kit. Per quanto concerne le altre tematiche correlate all'installazione del kit stesso (a titolo esemplificativo: sicurezza sui luoghi di lavoro, salvaguardia dell'ambiente, prevenzioni degli infortuni), è necessario rispettare i dettami della normativa vigente ed i principi della buona tecnica. L'installazione o il montaggio improprio dell'apparecchio e/o dei componenti, accessori, kit e dispositivi potrebbe dare luogo a problematiche non prevedibili a priori nei confronti di persone, animali, cose. Leggere attentamente le istruzioni a corredo del prodotto per una corretta installazione dello stesso. L'installazione e la manutenzione devono essere effettuate in ottemperanza alle normative vigenti, secondo le istruzioni del costruttore e da parte di personale abilitato nonché professionalmente qualificato, intendendo per tale quello avente specifica competenza tecnica nel settore degli impianti, come previsto dalla Legge.

INSTALLAZIONE.

Rimuovere dal coperchio superiore dell'accumulo inerziale i tappi di protezione presenti sui fori filettati

Fig. 1

Inserire nelle forature interne delle staffe (d) le viti (b) con rondelle (c) inserendole dal lato inferiore.

Appoggiare le staffe premontate sull'accumulo inerziale (a) assicurandosi che il lato chiuso delle staffe sia rivolto verso l'esterno.

Fig. 2

Fissare quindi le staffe all'accumulo inerziale (a) inserendo dall'alto le viti (b) con rondelle (c) nelle forature esterne delle staffe avvitandole sui fori filettati presenti sul coperchio dell'accumulo inerziale.

Fig. 3

Appoggiare i piedini antivibranti (e) in corrispondenza delle viti (b) fuoriuscenti dalle staffe come illustrato in figura.

Posizionare l'unità esterna (g) sull'accumulo inerziale facendo attenzione ad inserire i piedini forati dell'unità stessa sulle viti sporgenti dai piedini antivibranti appoggiati sulle staffe.

Fissare l'unità esterna all'accumulo inerziale serrando i dadi (f) con rondelle (c) sulle viti (b).

IE

ADAPTATION KIT

INERTIAL STORAGE 25 LITERS TO VICTRIX HYBRID - VICTRIX HYBRID PLUS CODE 3.030915

GENERAL WARNINGS.

All products are protected with suitable transport packaging. The material must be stored in dry environments and protected against weathering.

This instruction manual provides technical information for installing the kit. As for the other issues related to kit installation (e.g. safety in the work site, environment protection, injury prevention), it is necessary to comply with the provisions specified in the regulations in force and principles of good practice.

Improper installation or assembly of the appliance and/or components, accessories, kit and devices can cause unexpected problems to people, animals and objects. Read the instructions provided with the product carefully to ensure a proper installation.

Installation and maintenance must be performed in compliance with the regulations in force, according to the manufacturer's instructions and by authorised professionally qualified staff, intending staff with specific technical skills in the plant sector, as envisioned by the Law.

INSTALLATION.

Remove the protective caps from the threaded holes on the top cover of the inertial storage tank

Fig. 1

Insert screws (b) with washers (c) into the internal holes of the brackets (d) by inserting them from the lower side.

Place the pre-assembled brackets on the inertial storage tank (a) making sure that the closed side of the brackets is facing outwards.

Fig. 2

Then fix the brackets to the inertial storage tank (a) by inserting screws (b) with washers (c) from above into the external holes of the brackets, tightening them on the threaded holes on the inertial storage tank cover.

Fig. 3

Place the vibration-dampening feet (e) in correspondence with the screws (b) protruding from the brackets as shown in the figure.

Position the outdoor unit (g) on the inertial storage tank, making sure to insert the unit's pierced feet on the screws protruding from the vibration-dampening feet resting on the brackets.

Fix the outdoor unit to the inertial storage tank by tightening the nuts (f) with washers (c) on screws (b).

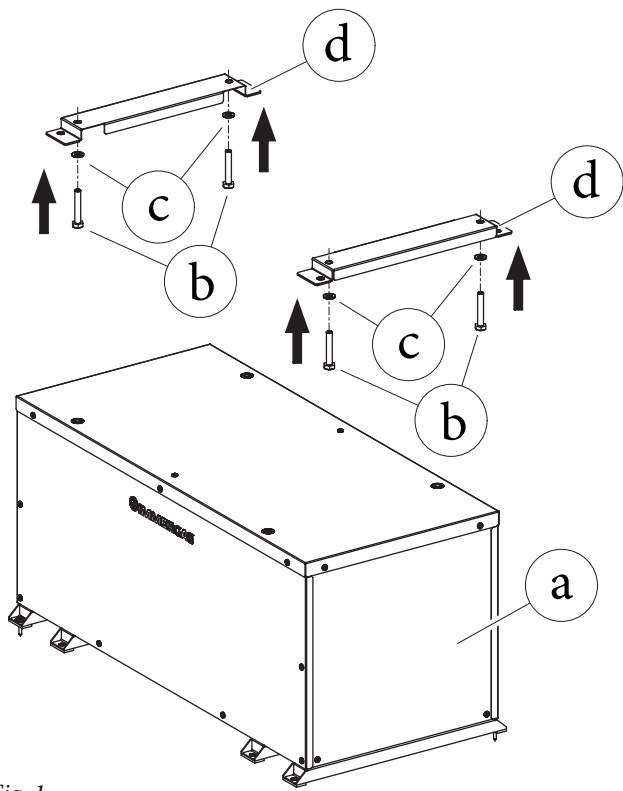

Fig. 1

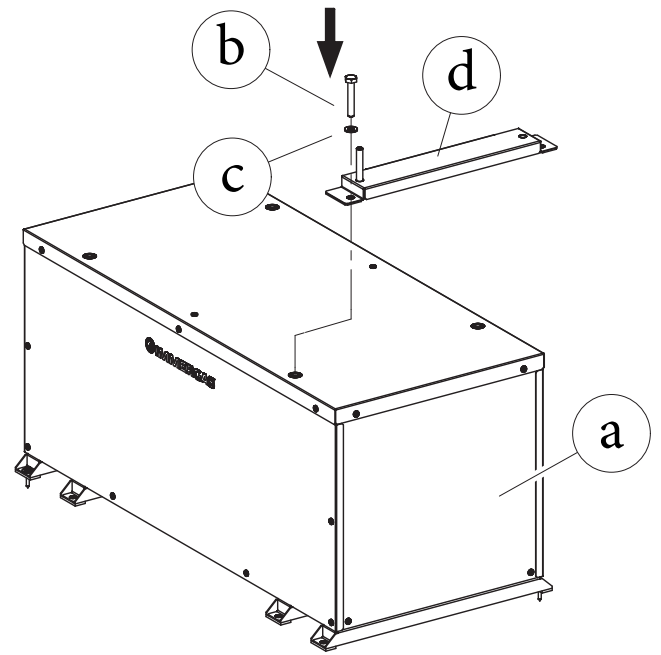

Fig. 2

Composizione kit

Rif.	Descrizione	Qtà
b	Vite TE M10x60	8
c	Rondella Zn 10,5x20x2	12
d	Staffa fissaggio con guarnizioni adesive premontate	2
f	Dado esagonale M10	4

Esclusi dal kit

Rif.	Descrizione	Qtà
a	Accumulo inerziale 25 litri	1
e	Piedini antivibranti (*)	4
g	Unità esterna AUDAX.DK4	1

(*) = forniti nel gruppo accessori dell'unità interna della Victrix Hybrid o Victrix Hybrid Plus.

Kit composition

Ref.	Description	Qty
b	Hex headed screw M10x60	8
c	Washer Zn 10.5x20x2	12
d	Fastening bracket with pre-assembled adhesive seals	2
f	Hexagonal nut M10	4

Excluded from the kit

Ref.	Description	Qty
a	25 Litre inertial storage tank	1
e	Vibration-dampening feet (*)	4
g	Outdoor unit AUDAX.DK4	1

(*) = supplied in the accessory unit of the Victrix Hybrid indoor unit or Victrix Hybrid Plus.

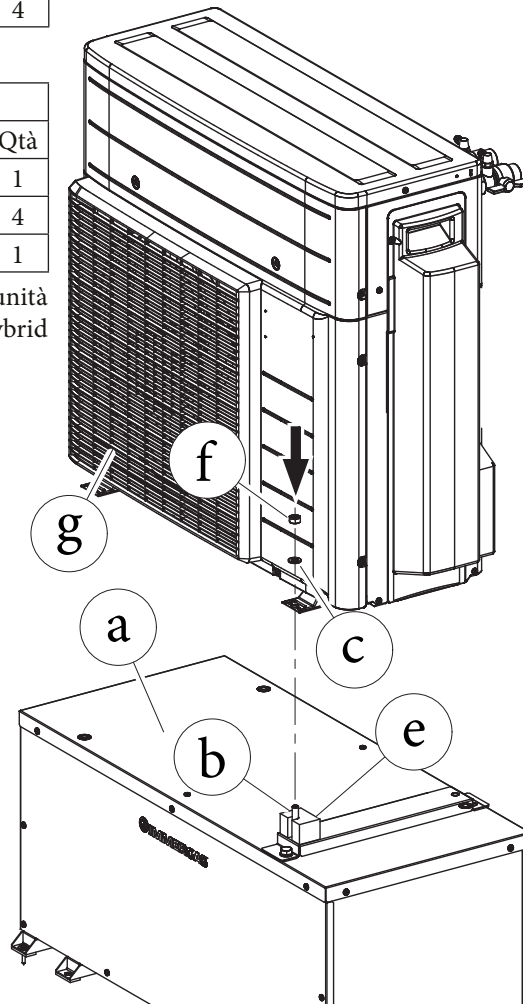

Fig. 3