

KIT TUBI COLLEGAMENTO COLLETTORE SOLARE UNITA' BOLLITORE INOX 200-2 COD.3.022195

IL PRESENTE FOGLIO È DA LASCIARE ALL'UTENTE ABBINATO AL LIBRETTO ISTRUZIONI DELL' APPARECCHIO

IT

AVVERTENZE GENERALI.

Tutti i prodotti Immergas sono protetti con idoneo imballaggio da trasporto. Il materiale deve essere immagazzinato in ambienti asciutti ed al riparo dalle intemperie.

Il presente foglio istruzioni contiene informazioni tecniche relative all'installazione del kit Immergas. Per quanto concerne le altre tematiche correlate all'installazione del kit stesso (a titolo esemplificativo: sicurezza sui luoghi di lavoro, salvaguardia dell'ambiente, prevenzioni degli infortuni), è necessario rispettare i dettami della normativa vigente ed i principi della buona tecnica.

L'installazione o il montaggio improprio dell'apparecchio e/o dei componenti, accessori, kit e dispositivi Immergas potrebbe dare luogo a problematiche non prevedibili a priori nei confronti di persone, animali, cose. Leggere attentamente le istruzioni a corredo del prodotto per una corretta installazione dello stesso.

L'installazione e la manutenzione devono essere effettuate in ottemperanza alle normative vigenti, secondo le istruzioni del costruttore e da parte di personale abilitato nonché professionalmente qualificato, intendendo per tale quello avente specifica competenza tecnica nel settore degli impianti, come previsto dalla Legge.

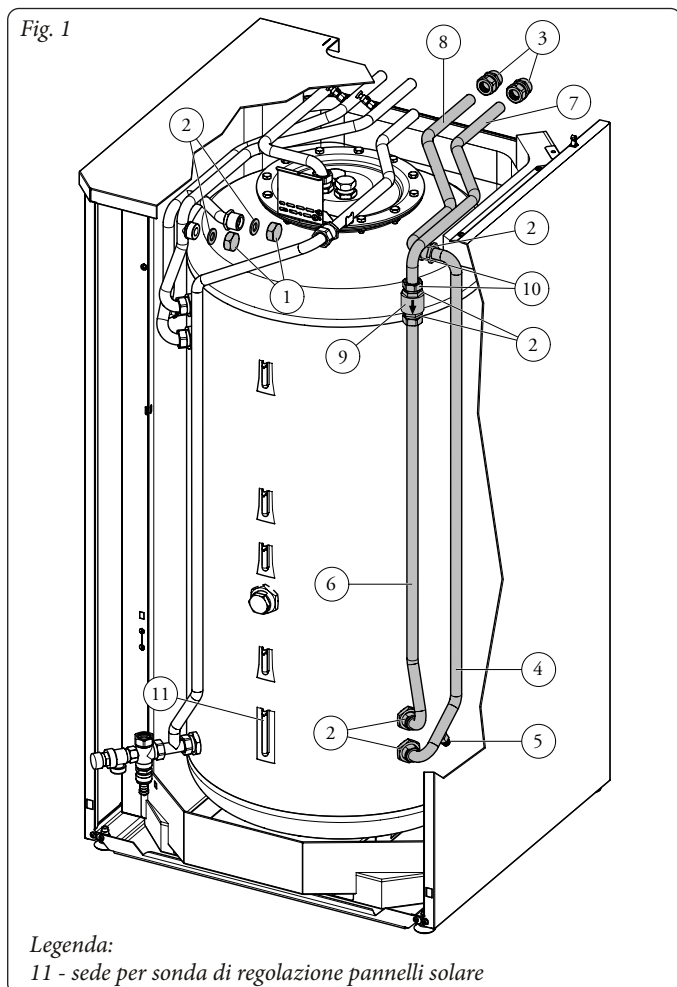

DESCRIZIONE.

Per effettuare il collegamento e l'installazione del kit pannelli solari sull'unità bollitore occorre procedere nel seguente modo (fig. 1):

- Smontare il mantello superiore e frontale dell'unità bollitore (vedi libretto istruzioni dell'unità bollitore).
 - Se già collegato alla caldaia, togliere tensione a quest'ultima e svuotare l'impianto di caldaia agendo sull'apposito raccordo di scarico (vedi libretto istruzioni caldaia), prima di effettuare quest'operazione accertarsi che il rubinetto di riempimento impianto della caldaia sia chiuso.
 - Smontare la lamiera superiore e frontale di fissaggio pannelli coibentanti.
 - Smontare il pannello coibentante sia superiore che frontale.
 - Eliminare i tubi di collegamento serpentino inferiore presente sul bollitore.
 - Montare i tappi da 3/4" (1) con relative guarnizioni (2) sui raccordi rimasti liberi dei tubi di collegamento serpentino superiore.
 - Collegare ora i tubi (4,6,7 e 8) presenti nel kit come riportato in fig. 1 ricordandosi di inserire nella giunzione dei tubi (6 e 7) la valvola unidirezionale solare (9), accertando che abbia la freccia rivolta verso il basso, e ricordando inoltre di interporre le guarnizioni (2) presenti all'interno del kit tra le varie giunzioni dei tubi.
 - Collegare i tubi (7 e 8) all'impianto pannelli solari tramite i raccordi a tenuta radiale da 3/4" (3) in dotazione nel kit.
 - Posizionare la sonda di regolazione pannelli solari (non a corredo del kit), nella sua apposita sede (11) presente sul boiler.
 - Fare uscire il collegamento della sonda pannelli solari dall'apposita apertura sul retro del boiler.
- N.B.:** durante il successivo montaggio dei pannelli coibentanti assicurarsi che il cavo della sonda rimanga a vista e della lunghezza necessaria per fare i successivi collegamenti.
- Rimontare i pannelli coibentanti;
 - Rimontare la lamiera superiore e frontale di fissaggio pannelli coibentanti;
 - Rimontare il mantello superiore e frontale dell'unità bollitore;
 - Riaprire il rubinetto di riempimento impianto e controllare il ripristino della corretta pressione.
 - Chiudere il rubinetto dopo l'operazione.
 - Ridare tensione alla caldaia.

Rif	Descrizione componenti kit	Qtà
1	Tappo 3/4" F	2
2	Guarnizione piana klingersil 24 x 16 x 2	7
3	Raccordo G 3/4"	2
4	Tubo Ø18 allacciamento serpentino ritorno solare	1
5	Raccordo di scarico con portagomma	1
6	Tubo Ø18 allacciamento serpentino mandata solare	1
7	Tubo Ø18 allacciamento mandata solare	1
8	Tubo Ø18 allacciamento ritorno solare	1
9	Valvola unidirezionale solare	1
10	Dado G 3/4" F	2

ESEMPIO E SCHEMA DI INSTALLAZIONE KIT PANNELLI SOLARI

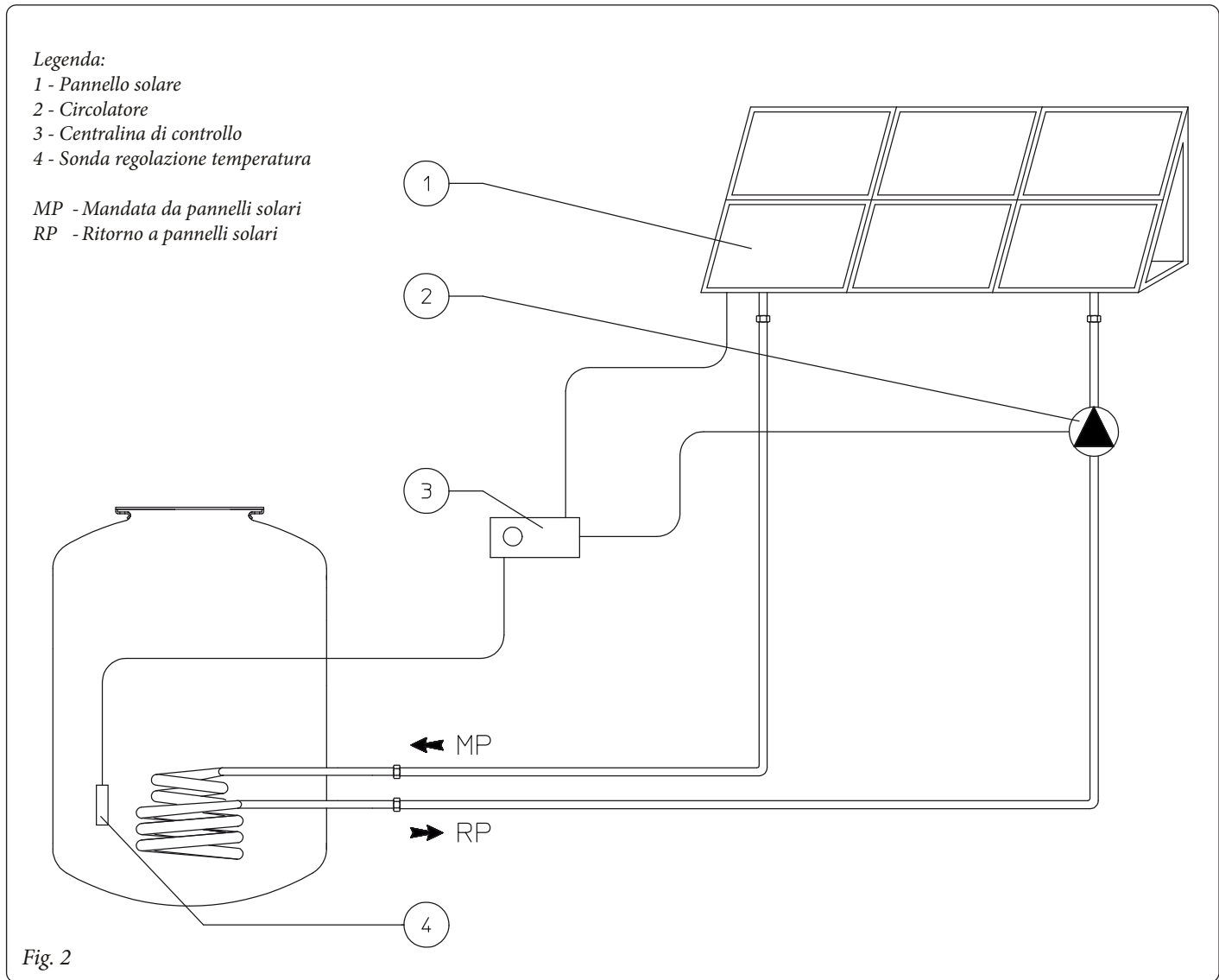

Per il dimensionamento del circolatore occorre considerare il seguente grafico della perdita di carico del circuito pannelli solari.

